

Esquema Cocina Malena

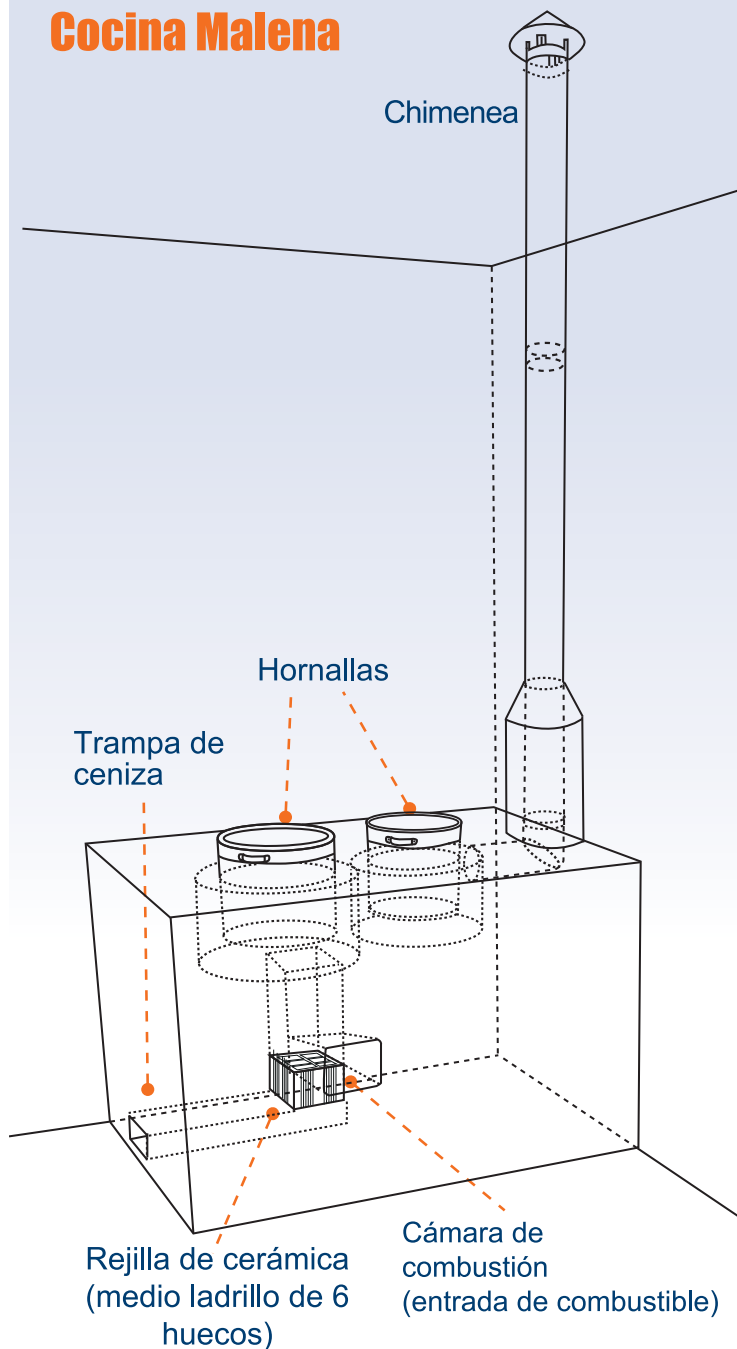

Materiales para la construcción de la cocina Malena

Los materiales que se necesitan para construir la cocina Malena son:

- 2 ollas (grande y mediana)
- adobes o ladrillos
- barro mejorado
- 3 bidones vacíos de aceite de 5 Lts (amarillos o blancos)
- 1 botella vacía de refresco PET de 10 cm de diámetro (2 litros)
- ceniza
- Cartón y bolsas de yute, cemento o cualquier otro material disponible
- lienzo, pita, tiras de neumático
- agua
- medio ladrillo de 6 huecos (cortado por la mitad - corte vertical)
- 1 chimenea



Datos contacto Promotor Cocinas Malena:

Nombre:

Teléfono:

Proyecto EnDev Bolivia - Acceso a Energía
Av. Los Sauces N° 278 esquina calle 9 de Calacoto
Tel/Fax: (+591) 2-2115256 / 2916791
Casilla 11400
www.endev-bolivia.org
cocinasmalena@endev-bolivia.org
La Paz - Bolivia

Cocina Malena



Guía para la preparación de barro mejorado



Implementada por:

giz Deutsche Gesellschaft für Internationale Zusammenarbeit (GIZ) GmbH



PASOS PARA LA PREPARACIÓN DEL BARRO MEJORADO

El barro mejorado es una mezcla que sirve para la construcción de la cocina Malena. Debe ser preparado antes de comenzar a construir la cocina. Para preparar el barro mejorado, la tierra no debe tener piedras grandes, basura, raíces ni restos de cultivo.

1

Preparar 3 carretillas de arcilla (greda) y cernir



4

Preparar 1 carretilla de paja suave picada (máximo 2 cm de largo)



7



Colocar el barro mejorado sobre un nylon (plástico), envolverlo para evitar que seque y dejar dormir a la sombra. Mientras más tiempo duerma el barro, es mejor.

2

Preparar 1 carretilla de arena y cernirla para que no tenga piedras



5

Mezclar todos los materiales en seco



3

Preparar 1 carretilla de bosta, deshacerla o diluirla en agua



6

Pisar la mezcla y aumentar agua de a poco hasta formar un barro que no sea aguanoso.



8

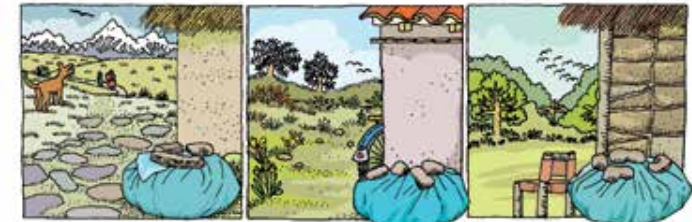

En el altiplano por el frío, el barro debe dormir **10 días**

En el valle el barro debe dormir **7 días**

En el trópico el barro debe dormir **5 días**

IMPORTANTE:

Se requiere la presentación de una fotocopia de su carnet de identidad (CI) o mostrarlo al promotor en el momento de firmar el acta.